

AJORADAN HIDASTEET

KAKSIPUOLINEN KAVENNUS (henkilöautojen kohtaaminen)

DETALJI 1, 1:20

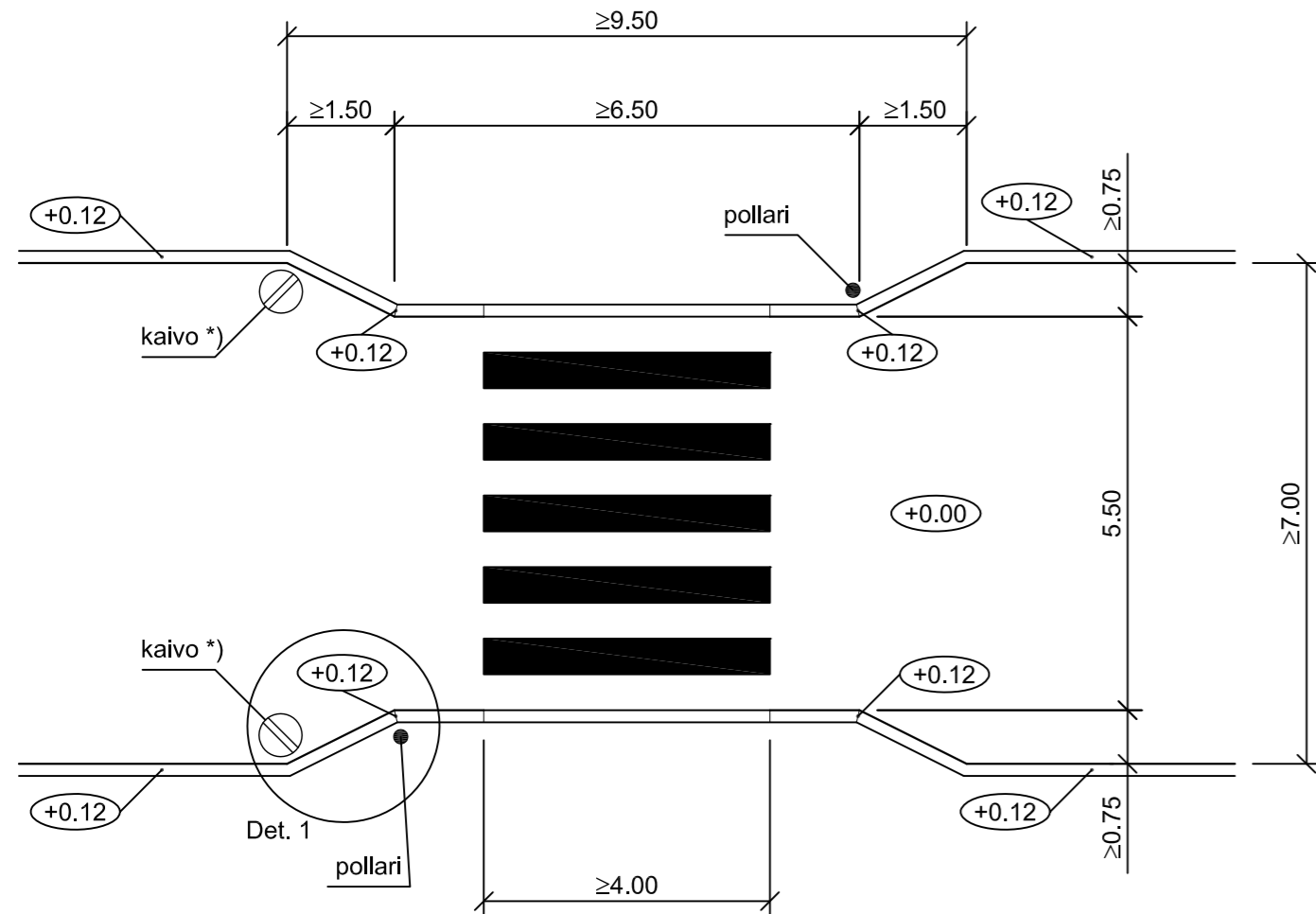

*) Kaivot sijoitetaan ajoradan pituussuunnassa korotuksen ylärinteen puolelle. Kaivojen sijoitus suunnitellaan tapauskohtaisesti.

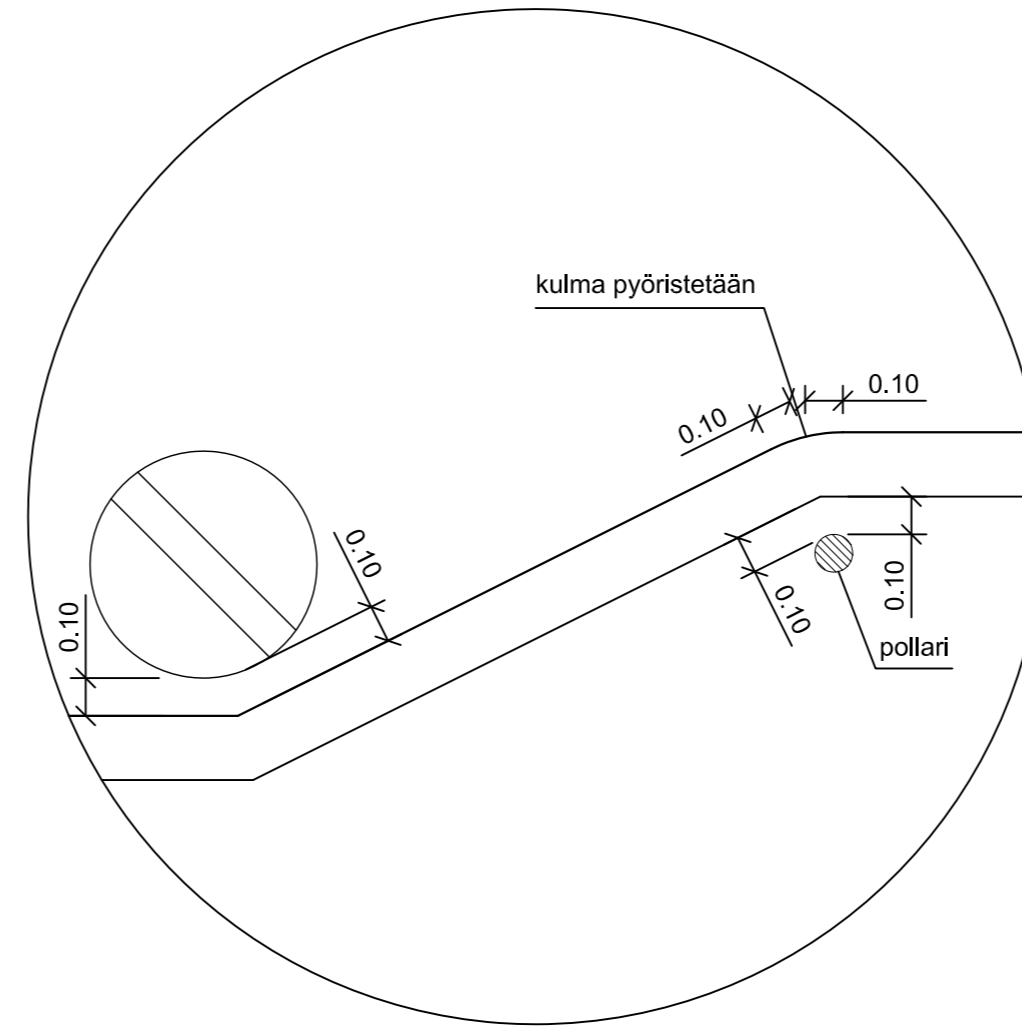

Suojatiet ja pyörätien jatkeet tehdään tyyppiirustusten 5222/801-804 mukaan.

28.3.2018	Muutettu viittaukset suojateiden tyyppiirustuksiin. Tarkistettu suojatien reunatukikorot.	S Ramboll/JMäk	T/H
18.1.2013	Poistettu tiemerkintäkuvat ja tiemerkintöjen mallit.	S Ramboll/JPir	T/H
13.3.2009	5222/001-019 korvattu piirustuksilla 5222/001A-015A	S Ramboll/JMäk	T/H
	ESPOON KAUPUNKI KAUPUNKITEKNIKAN KESKUS	ESBO STAD STADSTEKNIKCENTRALEN	PIIR.T. SUUNN. TARK.
ALUE	KAAVA	KAUP.OSA	HYV. PPK TELA
NIMI	KAKSIPUOLINEN KAVENNUS (HENKILÖAUTOJEN KOHTAAMINEN)		KLEHTI HNR0 LIITTYY
AIHE	HIDASTE		KAAVA 1:100, 1:20 KOORD.JÄRJ. KORKEUSJÄRJ.
PIIR.LAJI	TYYPIPIIRUSTUS		HRO 5222/008C
	HSY:n vesihuolto PL 100 00066 HSY p.(09) 15611	NRO	HYV. TARK. HYV. TARK.
GT	GEOTEKNIKA-YKSIKKÖ	KONS.	KONS. RAMBOLL 13.3.2009
SUUNN.			SUUNN.
TARK.			TARK.